

### Betriebswirtschaft für das Kulturmanagement: Ein Handbuch

Von Petra Schneidewind, Transcript, Oktober 2006, broschiert, 204 Seiten, € 24,80, ISBN-10: 3899425464, ISBN-13: 978-3899425468

Der Kultur und den Kulturbetrieben mangelt es nicht an kreativen Ideen und Potenzialen, es sind vielmehr die zu ihrer Umsetzung notwendigen knappen Ressourcen, die Kulturbetriebe in ihrer Existenz gefährden können. Kultur zu ermöglichen, ist die zentrale Aufgabe von Kulturmana-



gern, sie kümmern sich um die Bereitstellung und Sicherung der notwendigen Ressourcen unter Beachtung der vorhandenen Rahmenbedingungen. Dazu braucht der Kulturmanager eine interdisziplinäre Ausbildung, in der die betriebswirtschaftlichen Kompetenzen eine große Rolle spielen. Das Handbuch stellt sämtliche betriebswirtschaftlichen Funktionen und ihre Rolle im Kulturbetrieb vor, wobei der Schwerpunkt auf dem Rechnungswesen liegt.

### Gewerkschaften und atypische Beschäftigung

Von Sepp Wall-Strasser, Erwin Kaiser, Johanna Wimplinger und Gerlinde Breiner, Verlag des ÖGB, 2008, broschiert, 224 Seiten, € 21,-, ISBN: 978-3-7035-1322-0

Die Arbeitswelt verändert sich rasant. Die Grenzen zwischen regulierter „geschützter“ Arbeit und neuen Formen der Beschäftigung verschwimmen immer mehr. Atypische Arbeitsverhält-

nisse betreffen nicht nur mehr einige wenige, sondern die Zahl der freien Dienstnehmerinnen und Dienstnehmer, neuen Selbstständigen, geringfügig Beschäftigten und Arbeitnehmerinnen und Arbeitnehmer mit befristeten Dienstverhältnissen steigt.



**Bestellung:**  
Über E-Mail: fachbuchhandlung@oegbverlag.at  
Per Fax: 01-405 49 98-136

### Schauspieler-gesetz

Gesetze und Kommentare

Von Wolfgang Kozak, Matthias und Sebastian Zankel, Verlag des ÖGB, 2007, broschiert, 276 Seiten, € 35,-, ISBN: 978-3-7035-1307-7



Die letzte Kommentierung des Schauspielergesetzes stammt aus dem Jahr 1974. Aus einer Zeit, in welcher das Arbeitsverfassungsgesetz eine neue Errungenschaft darstellte und die EU in heutiger Form noch nicht existierte. In der Zwischenzeit trat Österreich der EU bei, deren Richtlinien zu beachten sind, viele Arbeitsrechtsnormen wurden neu erlassen bzw. novelliert. Die Anpassung an die jeweilige neue Rechtslage nahm der Gesetzgeber im Schauspielergesetz jedoch nicht oder nur spärlich vor. Der Kommentar erläutert unter Beachtung der teilweise spärlichen Literatur und Judikatur jene Rechtslage, die sich aus dem

Zusammenspiel einander teilweise widersprechender Normen in Bezug auf den Geltungsbereich des Schauspielergesetzes zum jetzigen Zeitpunkt ergibt. Das Buch stellt so nach 33 Jahren erstmals wieder einen grundlegenden rechtlichen Leitfaden für Arbeitsverhältnisse, die dem Schauspielergesetz unterliegen, dar.

**Bestellung:**  
Über E-Mail: fachbuchhandlung@oegbverlag.at  
Per Fax: 01-405 49 98-136

### Elektrotechnik-recht

Praxisorientierter Kommentar

Gerhard Ludwar und Alfred Mörx, VDE-Verlag, 2007, kartoniert, € 53,- (für OVE-Mitglieder nur € 48,-)  
Bestellnummer: A13OVE0441

Der Bereich Elektrotechnik ist neben den fachlichen Aspekten von einer Vielzahl rechtlicher Rahmenbedingungen bestimmt. Vor allem die europäische Gesetzgebung beeinflusst das nationale elektrotechnische Recht in starkem Maße und führt zu einer schwer überschaubaren Anzahl von gesetzlichen Anforderungen an elektrische Anlagen und Betriebsmitteln. Die Autoren Ludwar und Mörx haben die bedeutendsten Gesetze, Verordnungen und EU-Richtlinien in der Dokumentation „Elektrotechnikrecht“ übersichtlich zusammengefasst und erläutern anhand praxisorientierter Kommentare umfassend dieses rechtliche Umfeld. Interes-



sant für alle Personen, die mit den rechtlichen Belangen der Elektrotechnik konfrontiert sind: Entwickler, Hersteller, Elektroinstallateure, Ziviltechniker, Gerichts- und Amtssachverständige, Privatgutachter, Arbeitsinspektoren, Sicherheits-

fachkräfte, Qualitätsmanager, Lehrbeauftragte und Juristen.  
**Zu bestellen** beim Österreichischen Normungsinstitut:  
Tel.: 01-213 00-805  
Fax: 01-213 00-818  
E-Mail: sales@on-norm.at

### Prüfung elektrischer Geräte in der betrieblichen Praxis

Von K. Bödeker (Hrsg.), U. Kammerhoff, R. Kindermann und F. Matz, VDE-Verlag, 5. veränderte Auflage, 2007, 352 Seiten, kartoniert, € 29,-, ISBN 978-3-8007-2992-0



Mit diesem Buch wird den Elektropraktikern eine umfassende Darstellung der Sicherheitsprüfungen vorgelegt, die nach den Normen DIN VDE 0701/0702 und DIN VDE 0751 an elektrischen und medizinischen elektrischen Betriebsmitteln durchzuführen sind. Den Autoren - sie sind alle aktiv tätig im Komitee K 211 der DKE „Prüfung für die Instandhaltung elektrischer Betriebsmittel“ bzw. im Komitee K 810 „Elektrische Geräte in medizinischer Anwendung“ - kam es vor allem darauf an, nicht nur das „Prüfen nach den Buchstaben der Norm“, sondern auch das „Warum und Wie“ des Prüfens zu behandeln. Weiterhin wird dargelegt, welche Bedeutung das Prüfen der Betriebsmittel im Gesamtkonzept der elektrischen Sicherheit hat. Behandelt werden daher für das Prüfen bereits in Gebrauch befindlicher Betriebsmittel - weit über den direkten Wirkungsbereich der Normen hinaus - auch die Organisation der Prüfung, die erforderliche Arbeitssicherheit und deren Anforderungen sowie die rechtlichen Grundlagen der Prüfung. Einerseits waren die

Autoren bemüht, dem Praktiker mit dem Buch eine möglichst unkomplizierte Anleitung zum rationalen Durchführen der Prüfungen zur Verfügung zu stellen. Andererseits soll jeder Prüfer die Möglichkeit erhalten, sich wie in einem Nachschlagewerk ausführlich und gründlich über die technischen Einzelheiten der Prüfeinrichtungen und der Prüfverfahren zu informieren, wenn er es als notwendig ansieht.

**Zu bestellen** beim Österreichischen Normungsinstitut:  
Tel.: 01-213 00-805  
Fax: 01-213 00-818  
E-Mail: sales@on-norm.at

### Handbuch der Audiotechnik

Herausgegeben von **Stefan Weinzierl**, Springer Verlag Berlin, 2008, 1197 Seiten, mit 720 schwarz/weißen und 75 farbigen Abb., gebunden, € 185,00, ISBN: 978-3-540-34300-4

Dieses Handbuch gibt einen Überblick über die wesentlichen Bestandteile einer Audioübertragungskette, von der Klangerzeugung bis zum Hörer. Es wendet sich an Tonmeister, Toningenieur und Tontechniker, an Entwickler ebenso wie an Anwender im Bereich



der audiovisuellen Medientechnik, des Rundfunks und des Films. Als umfassendes Nachschlagewerk für das Gebiet der Audiotechnik, verfasst von maßgeblichen Wissenschaftlern und Entwicklern aus Forschung und Industrie, sammelt es das konzentrierte Wissen der

Experten. Es beinhaltet abgestimmte Beiträge zu den akustischen und systemtheoretischen Grundlagen, zur Psychoakustik und Audiologie, zum räumlichen Hören, zur musikalischen Akustik, Raumakustik, Studioakustik, Mikrofonen und Lautsprecher, Aufnahme- und Wiedergabetechnik sowie Beschallungstechnik. Dateiformate für Audio, Audiobearbeitung, Digitale Audiotechnik, Audiosignalverarbeitung, Wandler und Prozessoren, Anschlusstechnik und Interfaces, drahtlose Übertragung, Schirmung und Erdung sowie Messtechnik werden behandelt.



MOZARTWERKE  
Akademietheater, Wien

Bühnentechnik vom Feinsten  
Transportgeräte und  
Förderanlagen  
A-2345 Brunn/Geb.  
Wolfholzgasse 19  
Tel.: +43-2236-379580-0  
Fax.: +43-2236-379580-20  
Office@rollo-teufel.com  
www.rollo-teufel.com

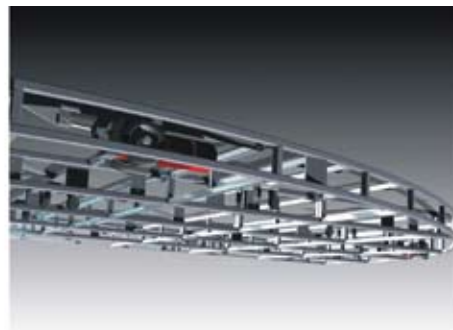

OSUD  
Staatsoper, Wien

GOD SAVE AMERICA  
Akademietheater, Wien

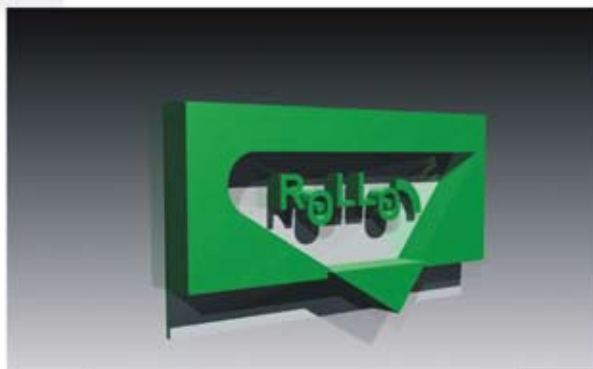

OSUD  
Staatsoper, Wien

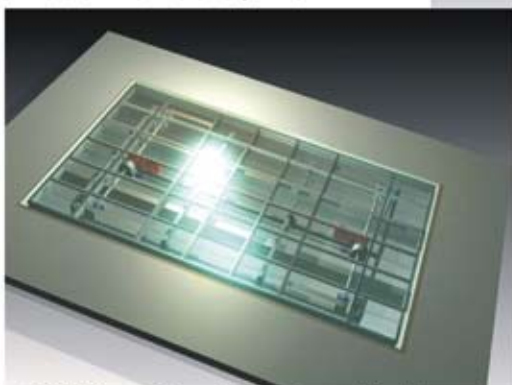

Office@rollo-teufel.com

COPPELIA  
Volksoper, Wien

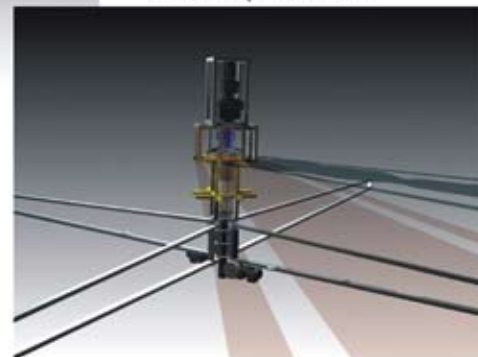
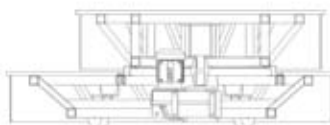

www.rollo-teufel.com